



interlift
LYFT- & MATERIALHANTERING

LIFTKET

Eltelfer LIFTKET

LYFTDON | **TELFRRAR** | TRAVERSER | KRANAR | VINSCHAR | LYFTBORD | LYFTVAGNAR | PLÅTHANTERING

KÄTTINGTELFER 125 - 3200KG

LIFTKET

Kapacitet (kg)	Parter	Lyfthastighet 50 Hz (m/min)	STAR Modell	Lastkätting (mm)	ISO / FEM	ED (%)	Starter / timme (S/h)	Effekt lyftmotor 50 Hz (kW)	Egenvikt vid 3m lyft (kg)	A (mm)	B (mm)	C (mm)	G (mm)	H (mm)	J (mm)	O (mm)	Typ av balkvagn (kg)									
125	1	8/2	031/53	5.2x15	M7/4m	60/40	360	0.32/0.08	18	212	192	220	437	547	20	22	E/HFW 500									
250*	1	8/2	031/51		M6/3m	50/25	300		18				437		20											
500	2	4/1							21				485		22											
500*	1	8/2	071/54	7.2x21	M5/2m	60/25	240	0.9/0.2	42	266	232	274	500	607	22	29	E/HFW 2000									
1000	2	4/1							071/55				47		601			28								
1000*	1	6/1.5	42					500					22													
2000	2	3/0.75	47					601	28																	
1600	1	8/2	091/55					9x27							3.0/0.75			88	359	283	359	615	746	28	30	E/HFW 3200
3200	2	4/1																97				722		30		

*finns även med direktstyrt manöverdon, i övrigt gäller manöverspänning 24v

Teknisk Data

- Strömförsörjning 380-415V, 3-fas, 50 Hz
- Kapslingsklass IP55
- Isolationsklass F
- Manöverlängd 1.5m
- Lyfthöjd 3m
- Lyfthöjd samt manöverlängd kan anpassas efter önskemål
- Vid lyfthöjd över 20m reduceras kapaciteten pga kättingens vikt
- Andra upphängningsmöjligheter finns
- Manöverdon med nödstopp
- Kättingsamlare för standard lyfthöjd ingår
- Gränslägesbrytare som standard vid manöverspänning 24v
- Radiostyrning som tillval vid manöverspänning 24v
- CE-märkt
- Hög driftsklass
- Enkelt underhåll
- Patenterat bromssystem
- Finns med andra hastigheter och storlekar upp till 25ton

Krokupphängd

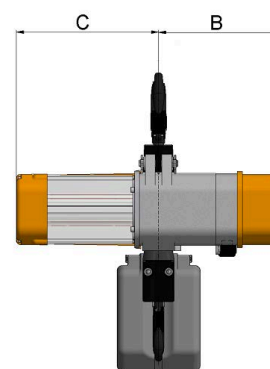
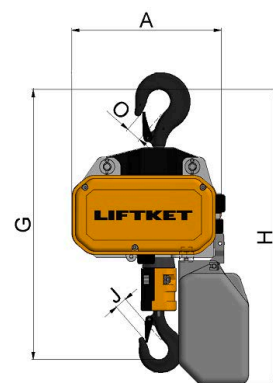

VÄND DIG MED FÖRTROENDE TILL INTERLIFT

LIFTKET

Typ av balkvagn* (kg)	F Balkbredd (mm)**	Vikt manuell vagn (kg)	Vikt driven vagn (kg)	D (mm)	E (mm)	G2 (mm)	P (mm)	TØ (mm)	ZØ (mm)	Åk hastighet 50 Hz (m/min)	Effekt åkmotor 50 Hz (kW)
E/HFW 500	50-106	8	20	218	22	406	214	22	70	5/20	0.04/0.18
E/HFW 2000	66-135	11	22			406					
						454					
				460							
E/HFW 3200	82-155	23	33	218	36	460	308	36	103		
						561					
						561					

*E = driven vagn, H = manuell vagn **finns för bredare balk

Manuell / driven vagn

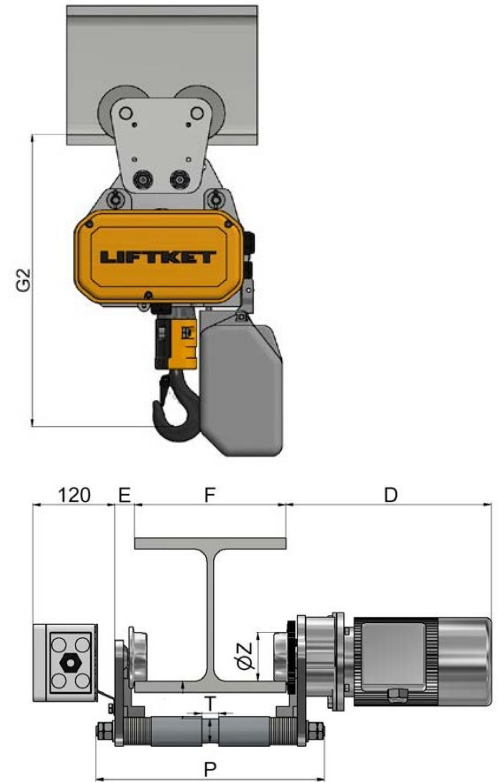

Special

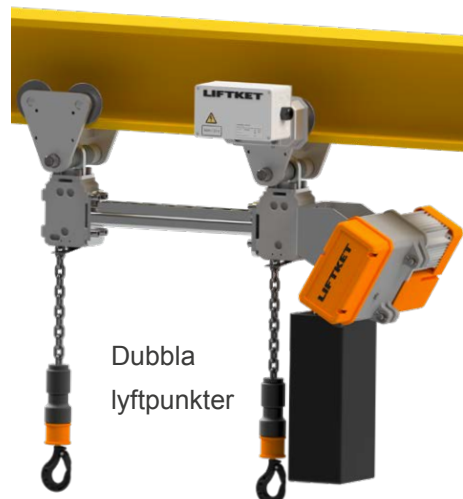

Interlift AB

Interlift AB har sedan starten 1994 förstärkt och breddat sitt produktsortiment inom lyft- och materialhantering.

Högsta kvalitet och hög säkerhet är viktigt inom all lyftverksamhet och självklart både för oss och våra leverantörer.

Med lång och gedigen erfarenhet i kombination med viljan att alltid vara lätt tillgängliga, är vår fortsatta strävan att vara ditt bästa val.

Vänd dig med förtroende till Interlift – ett starkt val när det gäller lyft- och materialhantering!

Service och reparationer

Vi utför service, reparationer, registerhållning och besiktning av alla lyftdon, oavsett fabrikat.



Getinggränd 2 · 275 39 Sjöbo

Bronsyxegatan 9B · 213 75 Malmö

Tel 010 -188 22 00 · Mail info@interlift.se

VÅR SAMLADE ERFARENHET INOM LYFT- OCH MATERIALHANTERING STÅR TILL DITT FÖRFOGANDE OCH VI ÄR ALDRIG LÄNGRE BORT ÄN DIN NÄRMSTA TELEFON.